

Vysokonapěťové kondenzátory

High Voltage Capacitors

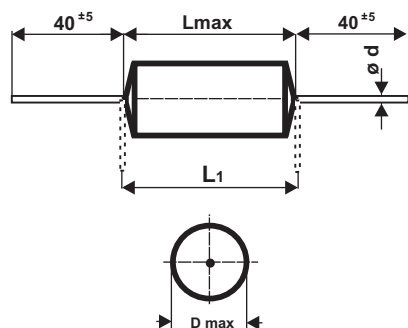

MKT 210 - 214 AXIAL

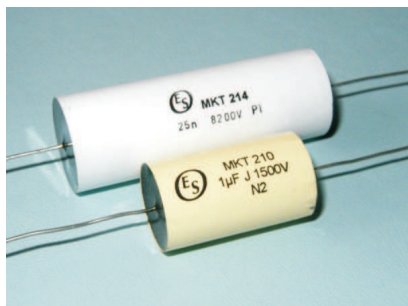

d (mm) = 0,8; jiný drát po dohodě, or on request

Jmenovitá kapacita:
Jmenovité hodnoty kapacity se dodávají v řadě E6 podle IEC 60063 nebo v libovolné hodnotě v rozsahu vyráběných hodnot na přání zákazníka.

Nominal capacitance:
Nominal capacitance values are based on the E6 serie in accordance to IEC 60063 or arbitrary values in capacitance range on request.

Tolerance jmenovité kapacity:
Nominal capacitance tolerance:
± 20%(M), ± 10%(K), ± 5%(J)
jiné tolerance na přání
or arbitrary tolerances on request

Kategorie klimatické odolnosti:
Climatic Resistivity Category:
55/85/56

Nejvyšší pracovní teplota:
na povrchu kondenzátoru, při níž může ještě pracovat trvale +85°C.

Upper Operating Temperature:
The max. temperature measured on the case surface at which the capacitor can work continually +85°C.

Nejvyšší přípustný ztrátový činitel
Maximum dissipation factor
tgδ při at + 25°C

kHz	C ≤ 0,1µF	0,1 µF + 1 µF	> 1 µF
1	0,008	0,008	0,010
10	0,015	0,015	
100	0,025		

Max. impulsní zatížitelnost kondenzátoru:
Max. permissible pulse rise time:
dU/dt ≤ 1V/µsec

Konstrukce kondenzátorů:
Kondenzátory z metalizované polyesterové fólie, bezindukční, axiální provedení. Vývody: měděny pocinovaný drát Povrchová ochrana polyesterovou páskou, čela zalita epoxidovou pryskyřicí. Samozhášivé provedení na přání zákazníka UL 94 V-0.
Izolované provedení MKT 212, MKT 213, MKT 214 po dohodě.

Odpovídající normy:
CSN EN 130000
CSN IEC 60384-1, ČSN IEC 60384-2

Construction of capacitors:
Metalized polyester film capacitors noninductive construction cylindrical shape, self-healing ability. Leads: tinned cooper wire. Surface coating by polyester film tape wrapped, epoxy resin sealed. Flame retardand construction available upon request also UL 94 V-0.
Insulated construction of MKT 212, MKT 213, MKT 214 on request.
Reference standards:
EN 130 000
IEC 60384-1, IEC 60384-2

Typ, Type	MKT 210	MKT 211	MKT 212	MKT 213	MKT 214
Jmen. napětí Nom. Voltage Ur = DC/AC [V]	1600 300	2500 350	3900 400	6300 450	8200 500
Kapacita C Capacitance C	Rozměry Dimensions ±1 [mm]				
1000 pF				6,5 x 36	7,5 x 36
1500				7,5 x 36	8,2 x 36
2200			6 x 36	8,5 x 36	10 x 36
3300			7 x 36	9,5 x 36	11,5 x 36
4700			8 x 36	11,5 x 36	13 x 36
6800			9 x 36	13,5 x 36	16 x 36
0,010 µF		6,5 x 36	10,6 x 36	15,5 x 36	20,5 x 36
0,012		6,7 x 36	11,6 x 36	17 x 36	18 x 41
0,015		7 x 36	13 x 36	19 x 36	20 x 41
0,020		8 x 36	15 x 36		12,2 x 56
0,022		8,2 x 36	16 x 36		14,2 x 56
0,025		9 x 36	17 x 36		14,7 x 56
0,033		10,2 x 36	20,5 x 36		15,8 x 56
0,047	6 x 36	12,5 x 36	14,4 x 56	12,5 x 56	18,5 x 56
0,050	6,2 x 36	13 x 36	15 x 56	14,4 x 56	21,5 x 56
0,068	7 x 36	15 x 36	17 x 56	15 x 56	22 x 56
0,10 µF	8,2 x 36	18 x 36	21 x 56	17 x 56	25 x 56
0,15	9,8 x 36	20,5 x 36	25,5 x 56	31 x 56	
0,22	11,5 x 36	24 x 36	31 x 56		
0,25	12,5 x 36	26 x 36	33 x 56		
0,33	14 x 36				
0,47	16,6 x 36				
0,50	17,2 x 36				
0,68	20,5 x 36				
1,0 µF	24 x 36				

Tento typ kondenzátorů není určen pro práci v obvodech síťového napětí
This capacitors are not suitable for across the line applications

Jmenovité napětí U_r:
Jmenovité napětí je napětí pro něž je kondenzátor zkonstruován. Je to nejvyšší stejnosměrné napětí nebo špičková hodnota napěťového impulsu, které lze na kondenzátor připojit trvale.

Nejvyšší přípustné střídavé napětí:
Kondenzátory jsou v zásadě určeny pro práci v obvodech stejnosměrného napětí. Pokud použijete kondenzátor v obvodu smíšeného nebo střídavého napětí, nesmí efektivní hodnota střídavého napětí o frekvenci 50/60 Hz překročit tuto hodnotu. Pokud kondenzátor pracuje v obvodu střídavého napětí o vyšší frekvenci, musí se mezní napětí odpovídajícím způsobem snížit, aby nebyly překročeny přípustné ztráty v kondenzátoru. Teplota povrchu kondenzátoru nesmí překročit +85°C.

Zkušební napětí mezi vývody:
Kondenzátory se zkouší napětím U_i = 1,25×U_r po dobu 2 sec. při teplotě okolí +25°C ± 5°C

Izolační odpor Ris:
Izolační odpor se udává v MΩ a měří se při napětí 100VDC po 1 minutě nabíjení.

C 0,33 µF ≤ Ris min. 30 000 MΩ
C 0,47 µF ≥ tis min. 10 000 sec.

Časová konstanta tis:
Časová konstanta vyjadřuje izolační vlastnosti kondenzátorů o vyšší kapacitě, udává se v sec. a vypočte se podle vztahu:
tis = Ris×C [sec;MΩ; µF]

Rated voltage U_r:
The rated voltage is the voltage for which the capacitor has been designet. It is the max. direct voltage or peak value of pulse voltage which may be applied continuously to a capacitor.

Permissible AC Voltage:
The capacitors are constructed for applications with DC voltage basically. If the capacitor is used in circuits with sine wave voltage the effective value must not exceed the permissible AC voltage at 50/60 Hz. For the operation at higher frequencies must be the amplitude correspondingly reduced. The surface temperature of the capacitor must not exceed +85°C.

Test voltage:
Capacitor are tested by voltage U_i = 1,25×U_r for 2 sec. at +25°C ± 5°C.

Insulation resistance Ris:
The insulation resistance is expressed in MΩ and is measured at the specified voltage 100 VDC after 1 minute charge.

Time Constant tis:
The time constant is to express the quality insulance for higher capacities and is expressed in seconds with the following formula:
tis = Ris×C [sec;MΩ; µF]

Upozornění: Výrobce nezodpovídá za škody způsobené nesprávným použitím nebo nesprávnou instalací.
Před použitím kondenzátoru se prosím seznamte s technickými údaji katalogového listu.
Warning! The manufacturer is not responsible for any damages, caused by the improper installation and application. Before using the capacitor in any application, pleas, read carefully this technical data-sheet.